

# FICHA TÉCNICA DEL PRODUCTO

## SECAMANOS IBERO PULSADOR ACERO INOX SATINADO

**CÓDIGO**  
**AA91500**

### DESCRIPCIÓN GENERAL

Secamanos tradicional de alta calidad y prestaciones, doble aislamiento eléctrico, puesta en marcha manual y parada automática, clase ii: no necesita toma de tierra y a 0,6 mts punto de agua, en acero inox satinado de alta calidad.

### COMPONENTES Y MATERIALES

- Carcasa en acero inox aisi 304 satinado
- Conjunto interno en ABS y policarbonato "V0"
- Pulsador y tobera en ABS cromado

### CARACTERÍSTICAS TÉCNICAS

Dimensiones en milímetros	ALTO: 220	ANCHO: 280	FONDO: 210
Dimensiones en pulgadas	ALTO: 8.66"	ANCHO: 11.02"	FONDO: 8.26"
Dimensiones en pulgadas	ALTO: 8 21/32"	ANCHO: 11 1/32"	FONDO: 8 17/64"
Peso	3,695 grs.	8146 lb	
Contenido por caja	1 pieza por caja		
Acabado	Brillante		



### LIMPIEZA DE EQUIPO

Para la limpieza de este producto es suficiente con un trapo húmedo. Los solventes pueden opacar la pieza y borrar la serigrafía.

### PRECAUCIONES

No instalarlo cerca de ambientes húmedos (piscinas o regaderas); no utilizarlo en locales donde se manipulen sustancias inflamables (solventes o gases).

### FUNCIONAMIENTO

Colocando las manos frente a la rejilla esta en la parte inferior del secador.

### ESPECIFICACIONES ELÉCTRICAS

TENSIÓN DE ALIMENTACIÓN: 230V. AC

Clase II

AISLAMIENTO ELÉCTRICO: Clase II

POTENCIA: 2000 W

CAUDAL EFICAZ: 300 m<sup>3</sup>/HORA

ESQUEMA DE PRODUCTO:

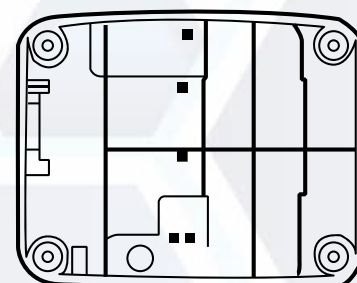
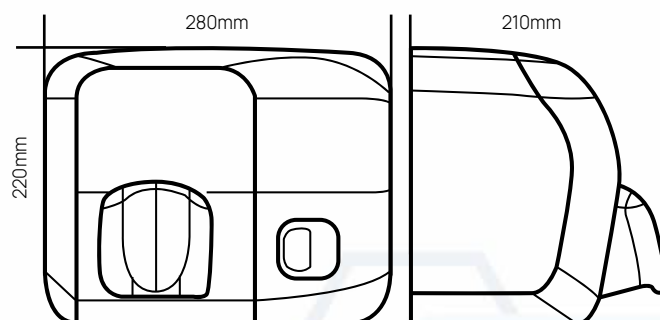

**VALIDADO**

DEPARTAMENTO DE INGENIERÍA  
AUTORIZÓ: LAURA LILIA GUERRERO  
ELABORÓ: GUADALUPE DE LA LUZ  
CLAVE: ING-FO-01  
FORMATO Y DISPONIBLE: INGENIERÍA  
REV-01 VER-01