

FICHA TÉCNICA DEL PRODUCTO

ATLÁNTICA DIFUSOR AMBIENTAL STANDARD

CÓDIGO
AI90000

DESCRIPCIÓN GENERAL

Dispensador ambiental, se acciona por medio de un temporizador para generar una descarga con intervalos de 7.5/15/30 min., de ambientador. Funciona con 2 pilas alcalinas de 1.5 V. tamaño AA, es de bajo consumo. Adecuado para pequeñas oficinas, consultorios.

COMPONENTES Y MATERIALES

- Fabricado en ABS todos los componentes
- Capacidad de 1 carga de 250 ml (LA20001) en varios aromas
- Programador y sensor lumínico para el modo 24H/NIGHT/DAY
- Led verde que indica el funcionamiento normal, Led rojo el cual indica que la carga puede haberse acabado



CARACTERÍSTICAS TÉCNICAS

Dimensiones en milímetros	ALTO: 200	ANCHO: 85	FONDO: 80
Dimensiones en pulgadas	ALTO: 7.87"	ANCHO: 3.34"	FONDO: 3.14"
Dimensiones en pulgadas	ALTO: 7 7/8"	ANCHO: 3 11/32"	FONDO: 3 5/32"
Capacidad	1 carga (LA20001) DE 250 ML		
Cantidad expedida	1 Descarga de 1 a 99 min con opción a sensor		
Peso	465 grs.	1.02 lb	
Contenido por caja	1 pieza por caja		
Acabado	Liso		

LIMPIEZA DE EQUIPO

Para la limpieza de este producto es suficiente con un trapo húmedo. Los solventes pueden opacar la pieza y borrar la serigrafía.

FUNCIONAMIENTO

Abrir la tapa para cargar el ambientador en el hueco LA200001 con el difusor a la vista. Incluye kit de programación de pantalla.

INSTALACIÓN

En muros a 2m altura.

ESQUEMA DE PRODUCTO:

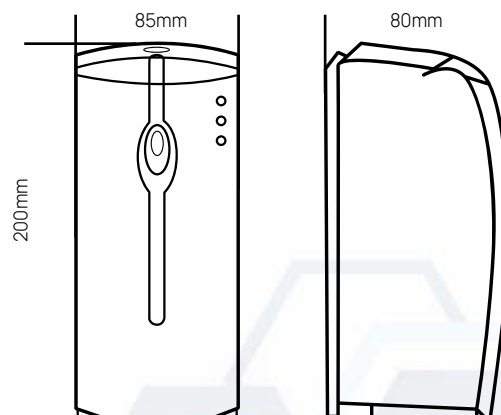

VALIDADO

DEPARTAMENTO DE INGENIERÍA
AUTORIZÓ: LAURA LILIA GUERRERO
ELABORÓ: GUADALUPE DE LA LUZ
CLAVE: ING-FO-01
FORMATO Y DISPONIBLE: INGENIERÍA
REV-01 VER-01