

# FICHA TÉCNICA DEL PRODUCTO

## CARRO 2 BANDEJAS PEQUEÑAS Y 1 BANDEJA GRANDE

**CÓDIGO**  
**AL50250**

### DESCRIPCIÓN GENERAL

Carro Camarera Metálico 2 Bandejas Pequeñas, 1 Bandeja Grande y 1 Bolsa Utilización en: horeca, hoteles, geriátricos, residencias, hospitales, clínicas, etc.

### COMPONENTES Y MATERIALES

- Fabricado en tubo de acero inox. AISI 304
- Incorpora 1 bandeja grande y 2 pequeñas de polipropileno con alzado lateral
- 4 ruedas giratorias libres de 100 mm. de Ø, con freno pedal
- 1 bolsa lateral extraíble de PVC de 75 Lts. azul y diseñado para acoplar cubo de limpieza en la base
- Sacos en PVC



### CARACTERÍSTICAS TÉCNICAS

Dimensiones en milímetros	ALTO: 1000	ANCHO: 1210	FONDO: 500
Dimensiones en pulgadas	ALTO: 39.37"	ANCHO: 47.64"	FONDO: 19.68"
Dimensiones en pulgadas	ALTO: 39 3/8"	ANCHO: 47 41/64"	FONDO: 19 11/16"
Cantidad expedida	No aplica		
Peso	13,600 g	29.98 lb	
Contenido por caja	1 pieza por caja		
Capacidad	75 lts	19.81 gal.	

### LIMPIEZA DE EQUIPO

Para la limpieza de este producto es suficiente con un trapo húmedo con jabón.

### FUNCIONAMIENTO

### INSTALACIÓN

Cuenta con hoja de instrucciones.

ESQUEMA DE PRODUCTO:

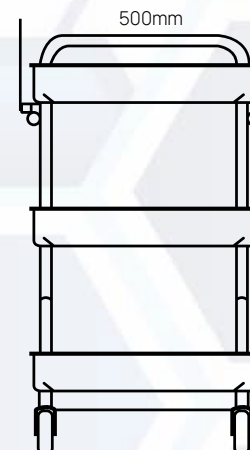
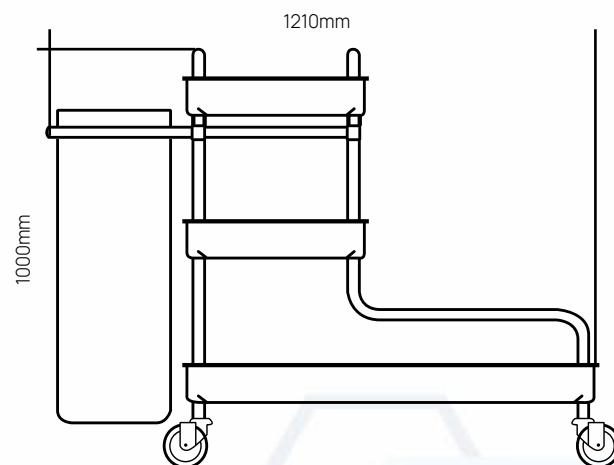

**VALIDADO**

DEPARTAMENTO DE INGENIERÍA  
AUTORIZÓ: LAURA LILIA GUERRERO  
ELABORÓ: GUADALUPE DE LA LUZ  
CLAVE: ING-FO-01  
FORMATO Y DISPONIBLE: INGENIERÍA  
REV-01 VER-01