

FICHA TÉCNICA DEL PRODUCTO

RECOLECTOR PLEGABLE RECOGIDA DE ROPA Y 1 SACO

CÓDIGO
AL99800Z

DESCRIPCIÓN GENERAL

Carro Recolector Plegable Recogida de Ropa y 1 Saco Utilización en: horeca, hoteles, geriátricos, residencias, hospitales, clínicas, etc.

COMPONENTES Y MATERIALES

- Fabricado en tubo de acero cromado
- 4 ruedas giratorias libres de 75 mm. de Ø, con freno pedal
- 1 bolsa extraíble de PVC de 160 Lts. Azul
- Totalmente desmontable para fácil expedición y almacenamiento



ESQUEMA DE PRODUCTO:

CARACTERÍSTICAS TÉCNICAS

Dimensiones en milímetros	ALTO: 860	ANCHO: 690	FONDO: 620
Dimensiones en pulgadas	ALTO: 33.86"	ANCHO: 27.17"	FONDO: 24.41"
Dimensiones en pulgadas	ALTO: 33 55/64"	ANCHO: 27 11/64"	FONDO: 24 13/32"
Cantidad expedida	No aplica		
Peso	6,450 g	14.22 lb	
Contenido por caja	1 pieza por caja		
Capacidad	160 lts	42.26 gal	

LIMPIEZA DE EQUIPO

Para la limpieza de este producto es suficiente con un trapo húmedo con jabón.

FUNCIONAMIENTO

INSTALACIÓN

Cuenta con hoja de instrucciones.

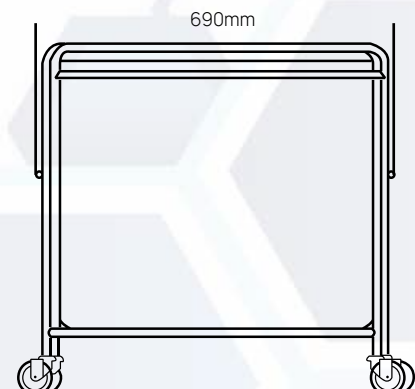
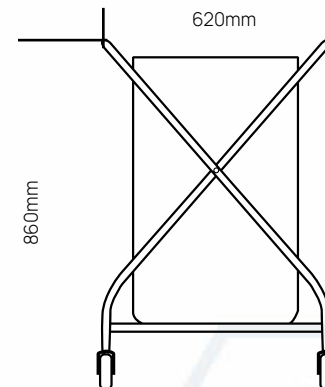

VALIDADO

DEPARTAMENTO DE INGENIERÍA
AUTORIZÓ: LAURA LILIA GUERRERO
ELABORÓ: GUADALUPE DE LA LUZ
CLAVE: ING-FO-01
FORMATO Y DISPONIBLE: INGENIERÍA
REV-01 VER-01