

FICHA TÉCNICA DEL PRODUCTO

CARTUCHO DE JABÓN ESPUMA HIGIENIZANTE SISTEMA MIX

CÓDIGO
AT17700

DESCRIPCIÓN GENERAL

Cartucho de jabón espuma higienizante con válvula incorporada.
Puede usarse tantas veces como se necesite para la limpieza de piel.
Cuida, limpia, protege y suaviza la piel.
Indicado para hostelería, oficinas, entidades públicas, etc.

COMPONENTES Y MATERIALES

- Deposito fabricado en polietileno

Composición del Jabón:

- Sal sódica
- Lauril éter sulfato de sodio
- Ácido cítrico
- Antibacterial orgánico
- Glicerina
- Aroma almendras
- Agua deionizada
- Colorante



CARACTERÍSTICAS TÉCNICAS

Dimensiones en milímetros	ALTO: 225	ANCHO: 110	FONDO: 85
Dimensiones en pulgadas	ALTO: 8.86"	ANCHO: 4.33"	FONDO: 3.35"
Dimensiones en pulgadas	ALTO: 8 55/64"	ANCHO: 4 21/64"	FONDO: 3 11/32"
Capacidad	1 litro	28.156 oz	
Cantidad expedida	0.35 gramos		
Peso	1060 grs.	2.34 lb	
Contenido por caja	10 piezas por caja		
Acabado	Liso		

LIMPIEZA DE EQUIPO

Para la limpieza de este producto es suficiente con un trapo húmedo.

FUNCIONAMIENTO

Colocar cartucho en jaboneras Ref. AC73*.

INSTALACIÓN

Sugerido de 15 a 20 cm. arriba del lavabo.

ESQUEMA DE PRODUCTO:

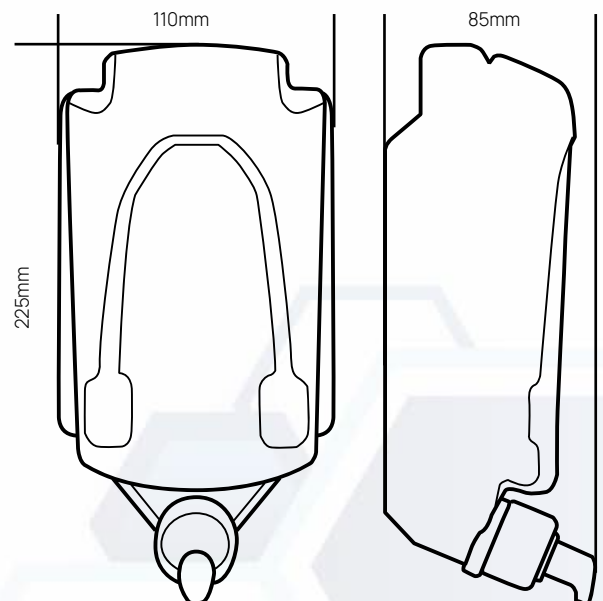

VALIDADO

DEPARTAMENTO DE INGENIERÍA
AUTORIZÓ: LAURA LILIA GUERRERO
ELABORÓ: GUADALUPE DE LA LUZ
CLAVE: ING-FO-01
FORMATO Y DISPONIBLE: INGENIERÍA
REV-01 VER-01