

FICHA TÉCNICA DEL PRODUCTO

ESPEJO DE AUMENTO DE 8" BRILLO

CÓDIGO
AW71300

DESCRIPCIÓN GENERAL

Espejo doble cara desplegable, regulable en altura y giratorio de Ø 200 mm. Adaptable e integrable en cualquier instalación y decoración.

COMPONENTES Y MATERIALES

- Latón cromado brillo de alta calidad y resistencia
- Brazo telescópico de 2 posiciones: corta (250 mm.) y larga (375 mm.)
- Espejo reversible con reflejo normal y aumento (x3)
- Espejo gira sobre 2 ejes: horizontal y vertical
- Fijación a pared mediante tacos y tornillos (incluidos)

INCLUYE EMBELLECEDORES PARA CABEZAS DE TORNILLOS



CARACTERÍSTICAS TÉCNICAS

Dimensiones en milímetros	ALTO: 315	ANCHO: 230	FONDO: 30
Dimensiones en pulgadas	ALTO: 12.4"	ANCHO: 9.05"	FONDO: 1.18"
Dimensiones en pulgadas	ALTO: 12 13/32"	ANCHO: 9 1/16"	FONDO: 1 3/16"
Peso	835 g	1.84 lb	
Contenido por caja	1 pieza por caja		
Acabado	Brillo		

LIMPIEZA DE EQUIPO

Limpiar únicamente con paño humedecido en agua. Secar espejo después de limpieza.

FUNCIONAMIENTO

INSTALACIÓN

Fijación mediante tornillos y tacos incluidos.

ESQUEMA DE PRODUCTO:

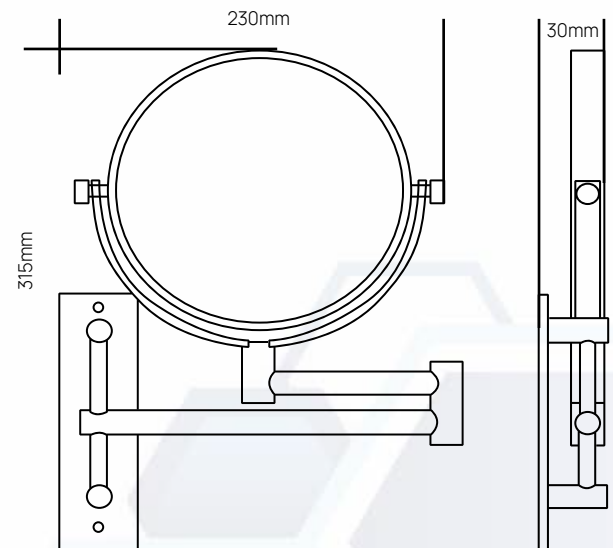

VALIDADO

DEPARTAMENTO DE INGENIERÍA
AUTORIZÓ: LAURA LILIA GUERRERO
ELABORÓ: GUADALUPE DE LA LUZ
CLAVE: ING-FO-01
FORMATO Y DISPONIBLE: INGENIERÍA
REV-01 VER-01