

FICHA TÉCNICA DEL PRODUCTO

CARRO CAMARERA CERRADO CON PUERTAS

CÓDIGO
AZ54000

DESCRIPCIÓN GENERAL

Carro camarera cerrado con puertas Recomendado para hotelería, residencias, hospitales, clínicas, etc.

COMPONENTES Y MATERIALES

- Fabricado en HDPE (polietileno de alta densidad) color gris
- Robusto y ligero, con espesor superior a 5 mm
- 3 Niveles de bandeja inferiores regulables
- 2 sacos de 90 litros color amarillo con cremallera
- 4 ruedas, 2 giratorias libres con freno y 2 fijas
- Ruedas anti-hilos de gran diámetro (20 cm)



ESQUEMA DE PRODUCTO:

CARACTERÍSTICAS TÉCNICAS

Dimensiones en milímetros	ALTO: 1290	ANCHO: 1530	FONDO: 540
Dimensiones en pulgadas	ALTO: 50.78"	ANCHO: 60.236"	FONDO: 21.26"
Dimensiones en pulgadas	ALTO: 50 25/32"	ANCHO: 60 15/64"	FONDO: 21 17/64"
Cantidad expedida	No aplica		
Peso	42,250 g	93.14 lb	
Contenido por caja	1 pieza por caja		
Capacidad	Soporta hasta 120kg de carga		

LIMPIEZA DE EQUIPO

Para la limpieza de este producto es suficiente con un trapo húmedo.

FUNCIONAMIENTO

Cuenta con hoja de instrucciones.

INSTALACIÓN

No aplica.

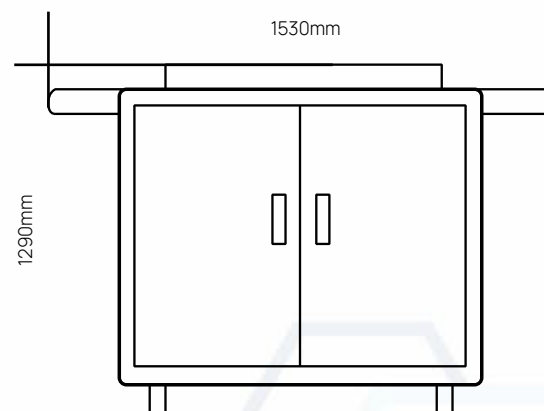

VALIDADO

DEPARTAMENTO DE INGENIERÍA
AUTORIZÓ: LAURA LILIA GUERRERO
ELABORÓ: GUADALUPE DE LA LUZ
CLAVE: ING-FO-01
FORMATO Y DISPONIBLE: INGENIERÍA
REV-01 VER-01