

FICHA TÉCNICA DEL PRODUCTO

PORTABOBINA DE PISO JOFEL

CÓDIGO
PB30000

DESCRIPCIÓN GENERAL

Porta bobina para áreas industriales, diseño práctico, cuerpo en tubo y componentes plásticos, 2 soportes laterales de rollo. Color de línea: Gris Metalizado.

COMPONENTES Y MATERIALES

- Fabricado en lamina galvanizada Cal.20
- Fabricado en tubo 3/4" (19mm) calibre 18.
- Pintura en polvo horneada para mayor durabilidad
- Sierra galvanizada Cal.18

CARACTERÍSTICAS TÉCNICAS

Dimensiones en milímetros	ALTO: 840	ANCHO: 418	FONDO: 442
Dimensiones en pulgadas	ALTO: 33.07"	ANCHO: 16.45"	FONDO: 17.4"
Dimensiones en pulgadas	ALTO: 33 5/64"	ANCHO: 16 29/64"	FONDO: 17 13/32"
Capacidad	1 Bobina industrial		
Cantidad expedida	A conveniencia		
Peso	2500 g	5.51 lb	
Contenido por caja	1 pieza por caja		
Acabado	Liso		



LIMPIEZA DE EQUIPO

Para la limpieza de este producto es suficiente con un trapo húmedo con jabón.

FUNCIONAMIENTO

Accionamiento manual, jalar papel bobina y levantarlo para cortarlo con la cierra frontal de acuerdo a la cantidad deseada.

INSTALACIÓN

En muros.

ESQUEMA DE PRODUCTO:

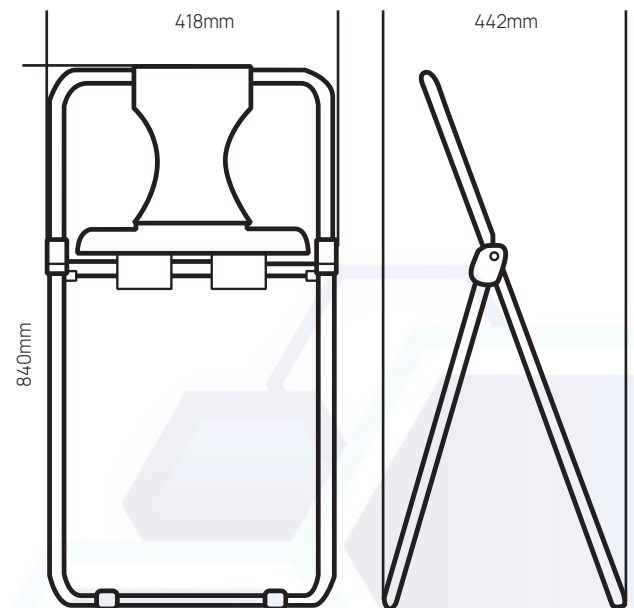

VALIDADO

DEPARTAMENTO DE INGENIERÍA
AUTORIZÓ: LAURA LILIA GUERRERO
ELABORÓ: GUADALUPE DE LA LUZ
CLAVE: ING-FO-01
FORMATO Y DISPONIBLE: INGENIERÍA
REV-01 VER-01