

FICHA TÉCNICA DEL PRODUCTO

PORTARROLLO AZUR

CÓDIGO
PH53001

DESCRIPCIÓN GENERAL

Dispensador de papel higiénico con cerradura de seguridad, fabricado en plástico ABS, resistente cubierta y base en color blanco, capacidad para 1 rollo. Disponible en dos versiones: Mini y Maxi, para zonas de menor y mayor rotación.

COMPONENTES Y MATERIALES

- Fabricado en ABS todos los componentes
- Incluye Kit de instalación



CARACTERÍSTICAS TÉCNICAS

Dimensiones en milímetros	ALTO: 360	ANCHO: 350	FONDO: 130
Dimensiones en pulgadas	ALTO: 14.17"	ANCHO: 13.78"	FONDO: 5.11"
Dimensiones en pulgadas	ALTO: 14 3/16"	ANCHO: 13 25/32"	FONDO: 5 1/8"
Capacidad	Rollo de papel de 600 m		
Cantidad expedida	A conveniencia		
Peso	1016 grs	2.24 lb	
Contenido por caja	1 pieza por caja		
Acabado	Texturizado		

LIMPIEZA DE EQUIPO

Para la limpieza de este producto es suficiente con un trapo húmedo. Los solventes pueden opacar la pieza y borrar la serigrafía.

FUNCIONAMIENTO

Colocar rollo y dejar la punta de papel afuera para empezar a ocuparlo y la tapa contiene una sierra para fácil corte del papel.

INSTALACIÓN

En muros o divisiones de baño.

ESQUEMA DE PRODUCTO:

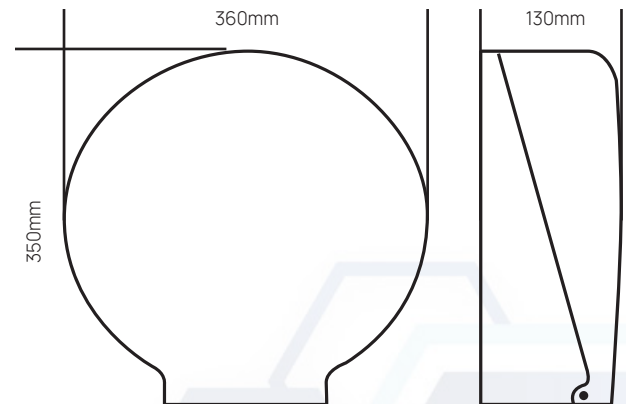

VALIDADO

DEPARTAMENTO DE INGENIERÍA
AUTORIZÓ: LAURA LILIA GUERRERO
ELABORÓ: GUADALUPE DE LA LUZ
CLAVE: ING-FO-01
FORMATO Y DISPONIBLE: INGENIERÍA
REV-01 VER-01