

# FICHA TÉCNICA DEL PRODUCTO

## TOALLERO FLUIDO CÉNTRICO

**CÓDIGO**  
**PT20010** 

### DESCRIPCIÓN GENERAL

Dispensador Box de papel bobina mecha en continuo; dispensa por la base. Máxima higiene: solamente se toca el papel que se extrae y usa. Especialmente recomendado para hoteles, bares, talleres, fábricas, hospitales, clínicas, laboratorios.

### COMPONENTES Y MATERIALES

- Fabricado en ABS todos los componentes
- Incluye Kit de instalación

### CARACTERÍSTICAS TÉCNICAS

Dimensiones en milímetros	ALTO: 360	ANCHO: 255	FONDO: 268
Dimensiones en pulgadas	ALTO: 14.17"	ANCHO: 10.04"	FONDO: 10.55"
Dimensiones en pulgadas	ALTO: 14 3/16"	ANCHO: 10 1/32"	FONDO: 10 9/16"
Capacidad	Rollo de toalla de papel de 180 m		
Cantidad expedida	A conveniencia		
Peso	1000 grs.	2.20 lb	
Contenido por caja	1 pieza por caja		
Acabado	Liso		



### LIMPIEZA DE EQUIPO

Para la limpieza de este producto es suficiente con un trapo húmedo. Los solventes pueden opacar la pieza y borrar la serigrafía.

### FUNCIONAMIENTO

Para la colocación del papel introducir la 1a. Capa de papel en el orificio de la base del aparato, posteriormente jalar hacia adelante hasta obtener el deseado.

### INSTALACIÓN

En muros.

ESQUEMA DE PRODUCTO:

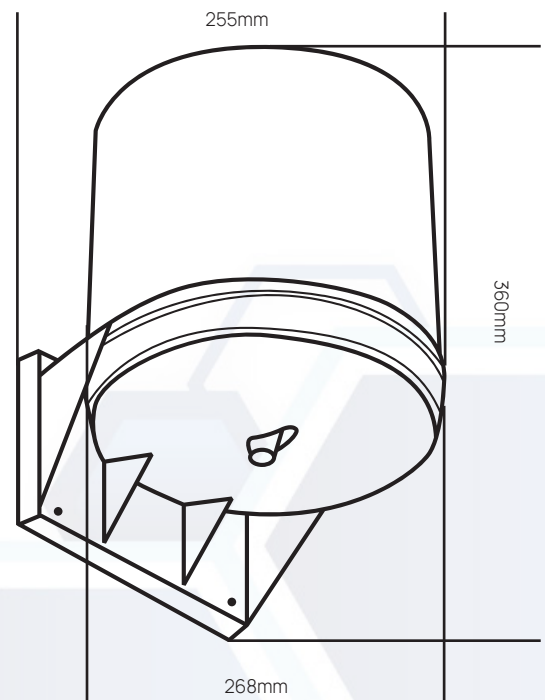

**VALIDADO**

DEPARTAMENTO DE INGENIERÍA  
AUTORIZÓ: LAURA LILIA GUERRERO  
ELABORÓ: GUADALUPE DE LA LUZ  
CLAVE: ING-FO-01  
FORMATO Y DISPONIBLE: INGENIERÍA  
REV-01 VER-01